

La tomas de fuerza para Daily y Nissan de accionamiento electro-magnético (Mag-Tronic) han sido modificadas. El bloque de accionamiento ha sido posicionado en el otro lado con respecto a el eje de salida.

Las ventajas pueden ser resumidos en:

- Eliminación de la placa espaciadora necesaria para el montaje de la bomba
- Utilización de manguitos/couplings estándar L=30mm en lugar que los especiales de L=62mm
- Posibilidad de desmontar el bloque de accionamiento sin tener que desmontar la bomba

En las fotos se ven las modificaciones. A lado aparecen los nuevos códigos. Sigue invariada la posibilidad de intercambiar los bloques de accionamiento y los cableados.

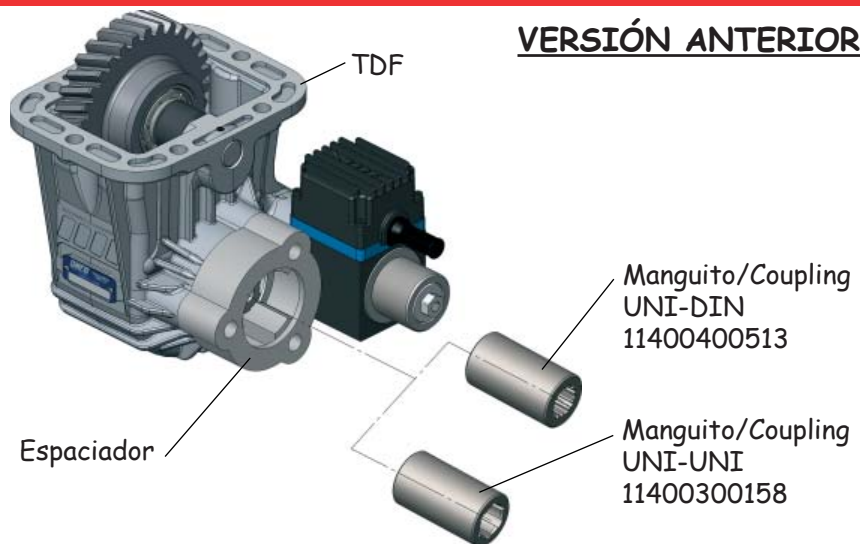

CAJA	TDF
ZF 5S-200	00155800139
ZF 6S-300	00155900138
ZF 5S-380	00156400131
NISSAN M5-35	06550900134
NISSAN M5-40	06551100130

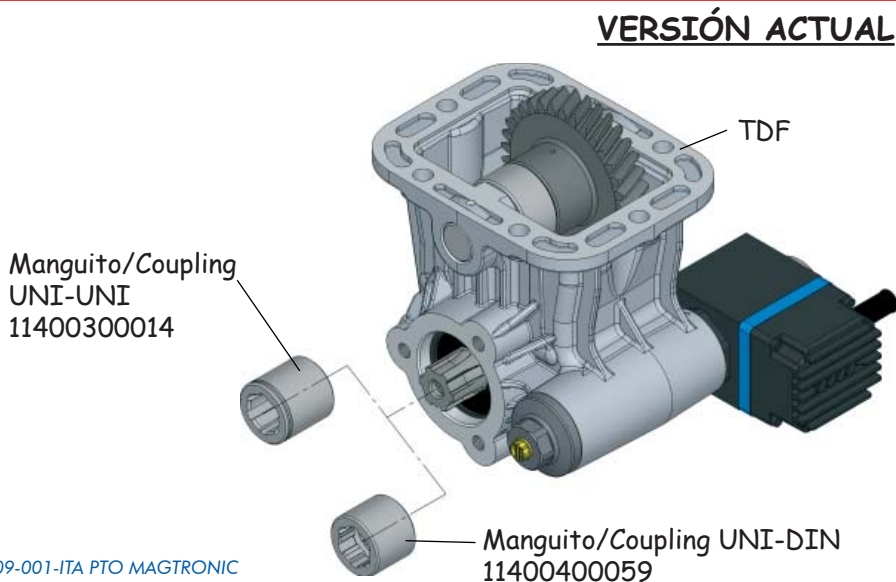

CAJA	TDF
ZF 5S-200	00155810137
ZF 6S-300	00155910136
ZF 5S-380	00156410139
NISSAN M5-35	06550910132
NISSAN M5-40	06551110138